

# RENAULT TRUCKS MASTER



# RENAULT TRUCKS MASTER



VERSJON: CHASSIS KABIN ELLER PLATTFORM

RENAULT TRUCKS MASTER RED EDITION  
KUN HOS RENAULT TRUCKS

S. 04

**KLAR TIL DYST,  
UANSETT OPPDRAG**

**S. 06**

EURO 6-MOTOR, ELEKTRISK MOTOR

S. 08

PÅBYGGINGSKLAR, UANSETT OPPDRAG

S. 10

LASTEKAPASITET OG LASTEVLUM I  
SÆRKLASSE

S. 12

**ALLTID KLAR TIL Å JOBBE**

**S. 14**

ROBUST OG PÅLITELIG UNDER ALLE  
OMSTENDIGHETER

S. 16

EFFEKTIV I ALL TERRENG

S. 18

ALLTID VED DIN SIDE

S. 20

**FORDI ET NYTTEKJØRETØY  
SKAL GJØRE JOBBEN ENKLERE** S. 22

ALT INNENFOR REKKEVIDDE

S. 24

ARBEIDSKOMFORT I FØRERHUSET

S. 26

ARBEIDSKOMFORT

S. 28

**FOKUS PÅ SIKKERHET**

**S. 30**

SIKKERHET I HØYSETET

S. 32

OPTIMAL SIKT UANSETT VÆR

S. 34



## VERSJON: VAREBIL

<b>TEKNISKE SPESIFIKASJONER</b>	<b>S. 36</b>
OVERSIKT OVER MODELLSERIEN	S. 38
DRIVLINJE	S. 39
BREMSER OG DEKK	S. 39
VEKT OG DIMENSJONER FOR CHASSIS MED KABIN	S. 40
FØRERHUS I CHASSIS MED KABIN	S. 41
VEKT OG DIMENSJONER FOR PLATTFORM	S. 42
FØRERHUS I FLATVOGN	S. 43
VEKT OG DIMENSJONER VAREBIL	S. 44
FØRERHUS I VAREBIL	S. 48
FINISH	S. 50
TILBEHØR	S. 51

# MASTER RED EDITION KUN HOS RENAULT TRUCKS

Bli kjent med Renault Trucks Master Red EDITION, den eksklusive versjonen fra Renault Trucks. Denne versjonen, som er utviklet av fagfolk for fagfolk, er utstyrt med en lang rekke tilbehør som gir stadig bedre komfort, effektivitet og sikkerhet.

# Red

MASTER  
EDITION



# NYTTEKJØRETØYET MED ALT FAGFOLK TRENGER

	Varebil	Chassis med kabin	Plattform med kabin
Hanskerom i skuff-form	●	●	●
Midtre oppbevaringsrom + trådløs smartphone-lader	●	●	●
Bord som kan trekkes ut på passasjersiden	●	●	●
Grill og dashbord med kromfinish	●	●	●
Inntrekk i karbon-stoff*	●	●	●
Red Edition-merking	●	●	●
Sammenfoldbar nøkkel med to knapper	●	●	●
Bluetooth USB-radio	●	●	●
ABS + Antispinn + ESP + Extended Grip + Side Wind Assist	●	●	●
Klimaanlegg	●	●	●
Hastighetsregulator og -begrener	●	●	●
Automatisk tenning av lys og aktivering av vindusviskere	●	●	●
Elektrisk vindusheis på førersiden med impulsbetjening	●	●	●
Elektrisk sammenfoldbare speil med avisning	●	●	●
Skvettlapper foran	●	●	●

● Standardutstyr

\*Kun for enkeltkabin





# KLAR TIL DYST, UANSETT OPPDRAG

Varebil med enkel- og dobbeltkabin, chassis med enkel- og dobbeltkabin, plattform - alle karosserityper for dine behov og dine ønsker finnes tilgjengelig. Uansett modell kan du velge enten de nye bi-turbo motorene med topp ytelser og drivstofføkonomi (mellom 130 hk og 180 hk), eller elektrisk motor.



# EURO 6-MOTOR ELEKTRISK MOTOR

Motorene, som er kompatible med Euro 6 d-temp eller Euro VI D-normen, finnes med flere forskjellige effekter og bidrar alle til å redusere utslipp. Sjøførssistentsystemen og den automatiserte girkassen bidrar til å gi full kontroll over drivstofforbruket.

En 100 % elektrisk versjon er også tilgjengelig.

## BI-TURBO MOTOR FOR ALLE VERSJONER

Et stort utvalg av WLTP eller NEDC-sertifiserte motorer som svarer til alle miljøkrav og alle yrkesbehov.

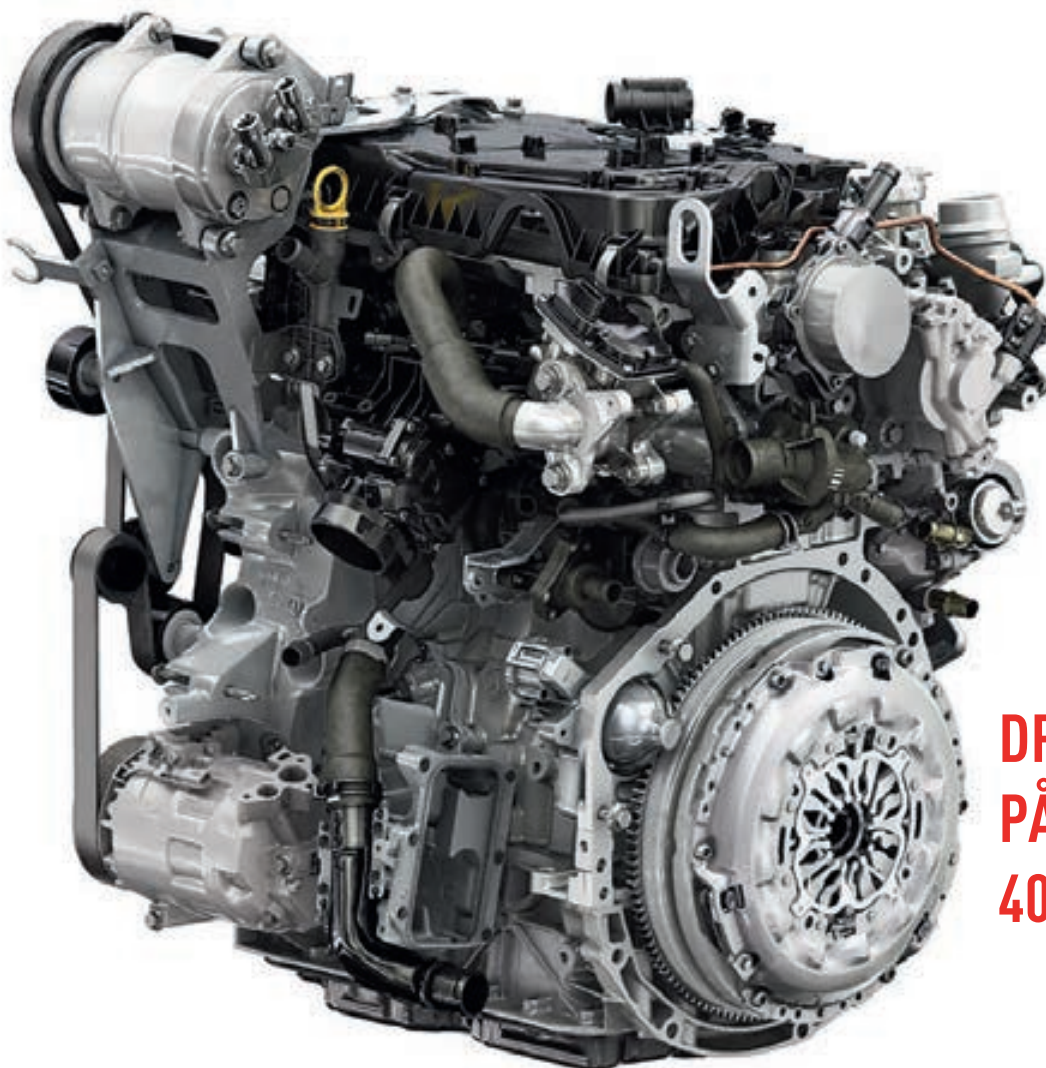

**DREIEMOMENT  
PÅ OPPTIL  
400 NM**



# RENAULT TRUCKS MASTER Z.E.:

## NULL UTSLIPP VED BRUK



### RENAULT TRUCKS MASTER Z.E.

- 100 % elektrisk for tilgang til soner med lave utslipp.
- Lades opp på 6 timer.

- 33 kW/t-batteri og 120 km rekkevidde under reell bruk.

## OPTIMALISERING AV DRIVSTOFFFORBRUKET



### 1 STOP & START-SYSTEM

standard på modellene med 145, 150, 165 og 180 hk-motor.

### 2 ECO-MODUS

standard på alle modeller med manuell girkasse, for å redusere drivstofforbruket.



### AUTOMATISERT GIRKASSE

for å kontrollere drivstofforbruket (på modellene med forhjulstrekk 150 og 180 hk).

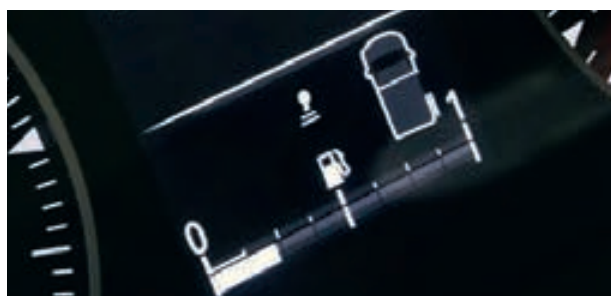

### GIRSKIFTASSISTANSE

for å optimalisere drivstofforbruket.

# PÅBYGGINGSKLAR, UANSETT OPPDRAG

Renault Trucks Master har en modulbasert struktur, en bakre travers som kan demonteres og spesialutstyr som gjør det enklere med påbygging. Med en av markedets beste påbyggingslengder, dekker bilen alle yrkesbehov.



## ET NETTSTED FORBEHOLD PÅBYGGERE

Hvor man finner all informasjon man trenger for påbygging av bilen (bilens utforming, tegninger og påbyggingsinstruksjoner).



## FORHÅNDSINSTRUKSJONER OG UTSTYR

som gjør påbyggingen enklere.



## MODULERBAR CHASSIS-STRUKTUR

for raskere påbygging.



### ET STORT UTVALG AV PÅBYGGINGSLÆNGDER

fra 2434 mm til 5470 mm.



### VERSJON MED TIPP

(blandet eller stål) med eller uten bagasjerom\*



### VERSJON MED SKAP

20 eller 22 m<sup>3</sup> med firesylindret løftelem 750 kg, deflektor eller takhyll.



### TAUEKROK\*

som øker lastevolumet.

\* Ekstrautstyr.

# LASTEKAPASITET OG LASTEVOLUM I SÆRKLASSE

Et volum på mellom 5 og 17 m<sup>3</sup>, store dører bak og på sidene som gjør det lett å laste store gjenstander inn og ut, og én av markedets beste nytteaster. Renault Trucks Master er det ideelle kjøretøy, selv for de mest krevende oppgavene.



**SIDEDØR PÅ OPPTIL 1270 MM**  
for lasting av europalle.



**FESTEKROKER**  
som er integrerte for solid feste av last.

## INNVENDIG OG UTVENDIG TILPASSING



### VERSJON L4 H3 MED BAKHJULSTREKK

med en lastekapasitet på 17 m<sup>3</sup>,  
en lengde i varerom på 4383 mm  
og en høyde i varerom  
på 2048 mm.





## LASTEVOLUM OPPTIL 17 M<sup>3</sup>

1 Opptil 1820 mm

2 1580 mm

3 1380 mm



**FOR INNLASTING AV  
OPPTIL 5 EUROPALLER**

takket være bedre plass på versjon  
med enkelmonterte dekk.





# ALLTID KLAR TIL Å JOBBE

Med Renault Trucks Master holder du dine avtaler og oppfyller kundenes forventninger. Uansett hva som skjer og hvor du måtte være, er dine biler operasjonelle og klare for ditt neste oppdrag.



# ROBUST OG PÅLITELIG UNDER ALLE OMSTENDIGHETER

Fjæringen og det solide chassiset sørger til enhver tid for at bilen yter maksimal pålitelighet i alle forhold.

## VOGNTOGVEKT OPPTIL 7,5 TONN

- 1 Lastekapasitet på opptil 1850 kg på forakselen (3,5 til 4,5 tonn)
- 2 Beskyttelse under motoren i stål
- 3 Lastkapasitet på opptil 3200 kg på bakakselen (4,5-tonnsversjon med tvillinghjul)
- 4 Lengdedragerforsterkelser på chassiset gir større motstandskraft og holdbarhet







**SOLID STØTFANGER FORAN**  
for bedre støtmotstand.



**TVILLINGMONTERTE HJUL**  
for transport av tunge varer.



**NYTTELAST  
PÅ OPPTIL  
2332 KG**



**MEKANISKE BLADFJÆRER FORAN**  
tilpasset krevende bruk.



**LUFTFJÆRING\***  
for å optimalisere komforten og opprettholde en konstant høyde, uansett last.

\* Ekstrautstyr.

# EFFEKTIV I ALL TERRENG

Med sin teknologi og sitt spesialutstyr byr Renault Trucks Master på en eksepsjonell trekkraft som gjør det mulig å kjøre i alle typer terreng.

## FINNES MED FOR- OG BAKHJULSTREKK

- 1 Tvillinghjul på 3,5- til 4,5-tonnsmodellene gir bedre manøvrering på krevende underlag
- 2 Helårsdekk
- 3 Stålbeskyttelse under motoren





### BEDRE VEIGREP PÅ LØST UNDERLAG

Elektronisk styring som gir bedre fremkommelighet på alle typer føre- og veiforhold (sand, snø, gjørme...), er standardutstyr på versjoner både med forjuls- og bakhjulstrekk.



### DIFFERENTIALSPERRE MELLOM HJUL

# ALLTID VED DIN SIDE

Renault Trucks hjelper deg slik at du får utnyttet ditt kjøretøy maksimalt. Bilen leveres med en personlig tilpasset vedlikeholdsplan der vedlikeholdsintervallene er tilpasset etter ditt bruk.



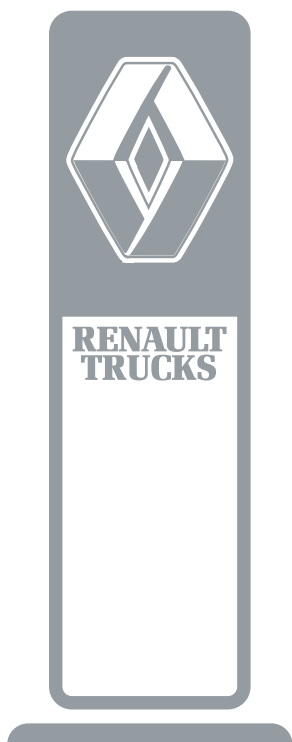

### NETTVERK

Norges beste service-nettverk med 34 verksteder fordelt over hele landet.



### 2 ÅRS-GARANTI

Med den utvidede 2-årsgarantien på reservedeler som monteres i et autorisert Renault Trucks-verksted, er du garantert ideell beskyttelse og det beste kvalitet/pris-forhold.

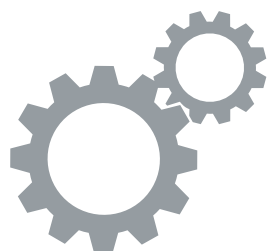

### ORIGINALE DELER

Originaldeler fra Renault Trucks garanterer at kjøretøyenes ytelser bevares.



### FASTPRISER PÅ VEDLIKEHOLD

Med en vedlikeholdsavtale for Renault Trucks Master får du på forhånd vite når bilen skal inn til service, hvor mye det kommer til å koste og du får detaljerte opplysninger om det planlagte arbeidet.



### START & DRIVE

Vedlikeholds- og reparasjonskontrakter som er tilpasset din virksomhet slik at du kan styre budsjettet og ha ditt arbeidsverktøy maksimalt tilgjengelig.



### RENAULT TRUCKS FINANS OG FORSIKRING

Skreddersydde finansierings- og forsikringsløsninger for kjøp eller leie av kjøretøy.



### RENAULT TRUCKS 24/7

Et ekspertnettverk som snakker ditt språk for å sikre assistanse og hjelp, og garanterer en kvalitetstjeneste som er døgnbemannet, 7 dager i uken.

**FORDI ET NYTTEKJØRETØY  
SKAL GJØRE JOBBEN ENKLERE**



Med Renault Trucks velger du en partner som forenkler arbeidshverdagen. Renault Trucks Master er utviklet og utstyrt for sjåførens og passasjerenes komfort. Den forenkler laste- og lossearbeidet, hvilket er essensielt for effektivt arbeid.





- 1 Fartsholder eller fartsbegrenser
- 2 Kollisjonspute på førerplass eller på førerplass og passasjerplass, sidekollisjonsputer som ekstrautstyr
- 3 3,5-tommer skjerm med personlige innstillinger
- 4 Medianav-navigasjon med DAB-radio, TMC-Infotrafic og kompatibel med Android Auto™ og Apple CarPlay
- 5 Lett tilgjengelig betjeningspanel og knapper som er samlet på ett sted
- 6 Manuelt eller automatisk klimaanlegg
- 7 Trådløs smartphone-lader
- 8 Oppbevaringsrom med en kapasitet på over 22 liter i dashbordet, med eller uten lokk.



# ALT INNENFOR REKKEVIDDE

Ratt med flere funksjoner, fartsholder og fartsbegrenser, 7-tommers berørings skjerm med navigasjon - utstyr som gjør det lettere for sjåføren å konsentrere seg om selve kjøringen.



Komfort

24  
25

Renault Trucks Master

# ARBEIDSKOMFORT I FØRERHUSET

Romslig og fleksibelt førerhus der sjåfør og passasjerer opplever komfort i verdensklasse. Opptil 105 liters oppbevaringsrom som er lett tilgjengelig, og som gjør arbeidshverdagen enklere.



## VERSJON MED ENKELKABIN

2 eller 3 plasser.



## VERSJON MED DOBBELKABIN

med opptil 7 sitteplasser.



## SETE MED FJÆRING

og justering i høyden, og for-/bakover med justerbar nakkestøtte, armlene i midten og ryggstøtte.



**BORD SOM KAN TREKKES UT PÅ PASSASJERSIDEN**  
tilgjengelig også fra førerasetet.



**HANSKEROM/SKUFF**  
med et volum på 10 liter.



**TRÅDLØS SMARTPHONE-LADER**  
i samsvar med Qi-standarden.



**SAMMENFOLDBAR NETTBRETT-HOLDER**  
integret på dashbordet for A4-dokumenter.



**UNDERLAG TIL BÆRBAR DATAMASKIN**  
med oppbevaringsrom, to flaskeholdere og dreiebord  
bak det sammenleggbare setet.



**OPPBEVARINGSPLASS UNDER BENKESETET BAK**  
takket være seteputen som kan løftes opp på versjonen  
med dobbelt kabin.

# ARBEIDSKOMFORT

Renault Trucks Master gir en komfort som gjør arbeidshverdagen enklere.



## DØRER SOM KAN ÅPNES OPPTIL 270°

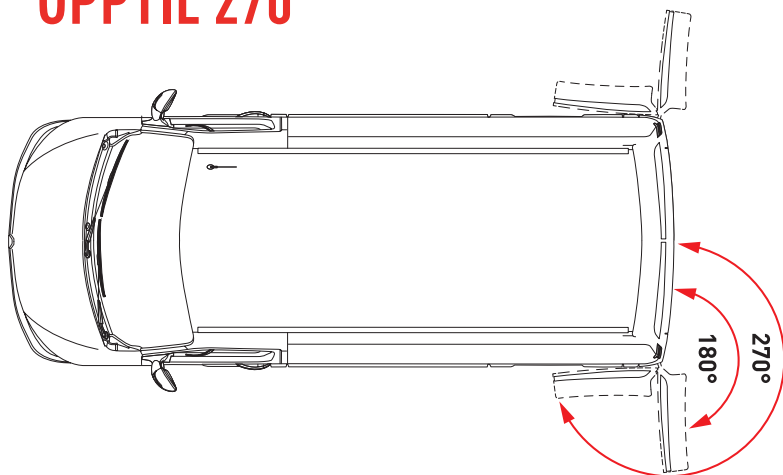

- 1 Lav chassishøyde, fra 741 mm, som gjør det enklere med inn- og utlasting.
- 2 Enkel tilgang til førerhus takket være stigtrinnet på 430 mm.
- 3 Lasteterskel på siden fra 499 mm.
- 4 Lasteterskel bak fra 542 mm.
- 5 Håndtak bak.



**HÅNDTAK FOR TILGANG TIL LASTESONEN**  
sidedør og bakdør.



**HÅNDTAK\***  
enkel inn- og utstigning av førerhuset.

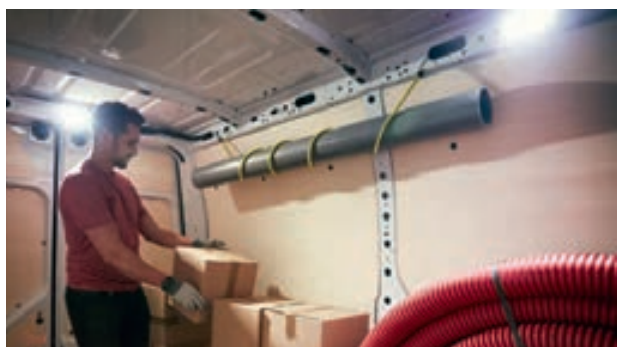

**LED-BELYSNING**  
i lastesonen for sikrere arbeid.



**STIGTRINN BAK**  
fra 436 mm.



→  
**Personlig tilpasset tilbehør**

\*tilgjengelig som tilbehør.

# FOKUS PÅ SIKKERHET

Med Renault Trucks har du en lang rekke utstyr til din disposisjon som gjør arbeidet og hverdagen enklere og tryggere for sjåføren, for passasjerene og andre trafikanter.

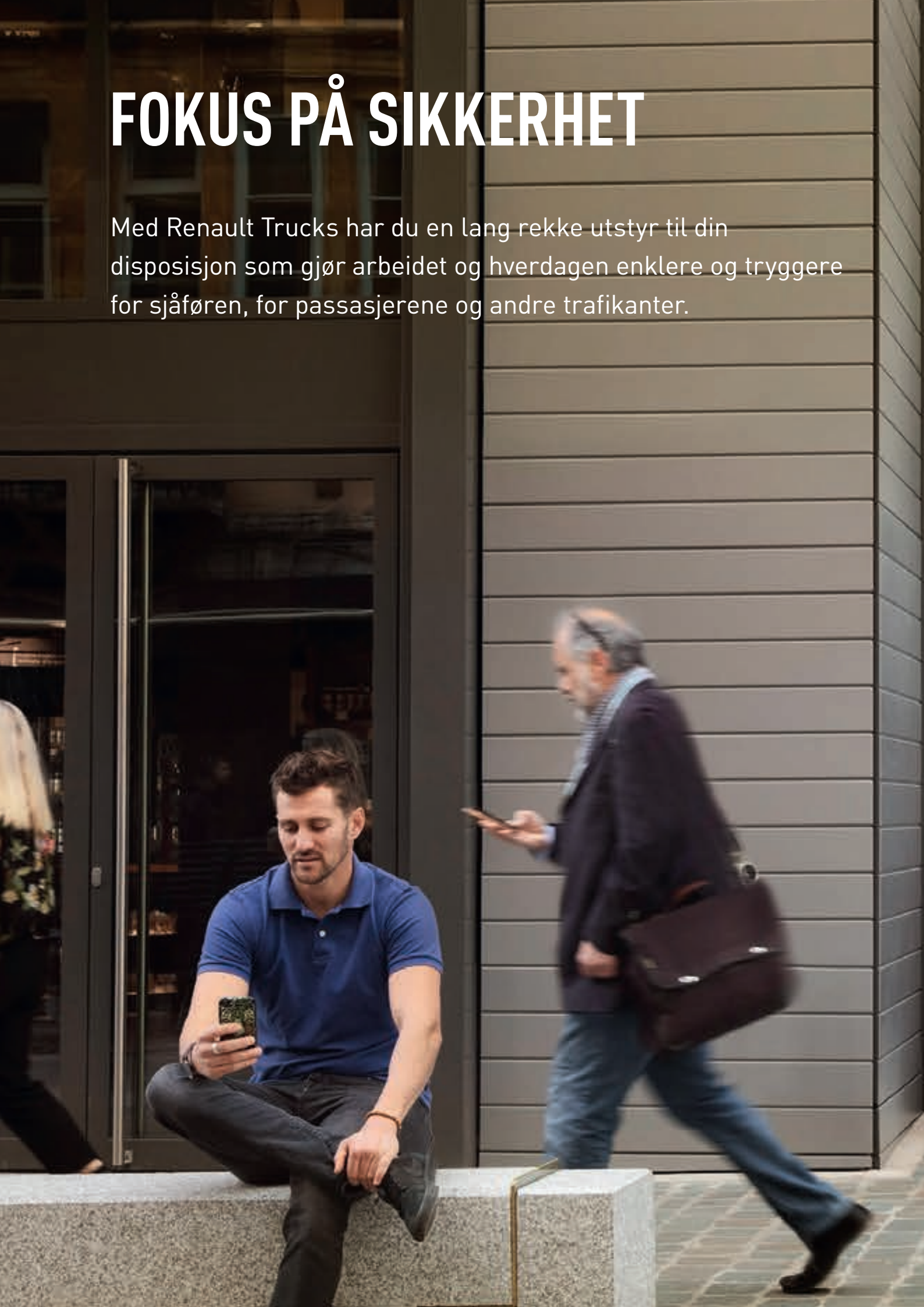



Beskyttelse

30  
31

Renault Trucks Master

# SIKKERHET I HØYSETET

Kjøreassistanse- og bremsesystemene beskytter personer og last. I tillegg har vi utviklet en rekke løsninger for å sikre sjåføren enda bedre.



## ELECTRONIC STABILITY CONTROL - ESC

standardutstyr som hjelper sjåføren med å holde kursen, og forhindrer velt i kritiske situasjoner.



## RADAR FORAN OG BAK

varsler sjåføren med et lydsignal dersom det oppdages en hindring.



## VARSEL VED KJØRING UT AV FIL

varsler sjåføren med et lydsignal dersom bilen avviker fra kursen.





### BAKKESTARTHJELP

bremsene holdes i noen sekunder etter at pedalen er sluppet for å gjøre det enklere med start i bakk.



### SIDEVINDASSISTANSE

dette systemet hjelper sjåføren med å holde bilen i fila når vinden kommer fra siden.



### DØDVINKELVARSEL

varsler sjåføren med et lyssignal i de utvendige speilene dersom det skulle forekomme en farlig situasjon i dødvinkelen.

**AKTIV NØDBREMS  
(AEBS)  
TILGJENGELIG FOR  
ALLE MODELLER**



### KAMERA

varsler før ufrivillig feltskifter og automatisk skift mellom fjern- og nærlys.



### SENSOR

for aktiv nødbrems (AEBS).

# OPTIMAL SIKT UANSETT VÆR

Frontrutens og speilenes design gir vesentlig bedre sikt. De ulike lysene og sikkerhetsutstyret sørger for maksimal sikkerhet i alle forhold og omgivelser.

- 1 Blinklys
- 2 Kjørellys med LED-lamper
- 3 Fjernlys
- 4 Nærlys





**1 DØDVINKELSPEIL**  
i solskjermen.



**2 VIDVINKELSPEIL**  
med elektrisk justering og integrerte blinklys.



**3 PERMANENT SIKT BAKOVER**  
med et kamera plassert på taket bak, for å kunne se som med et innvendig speil under kjøring.

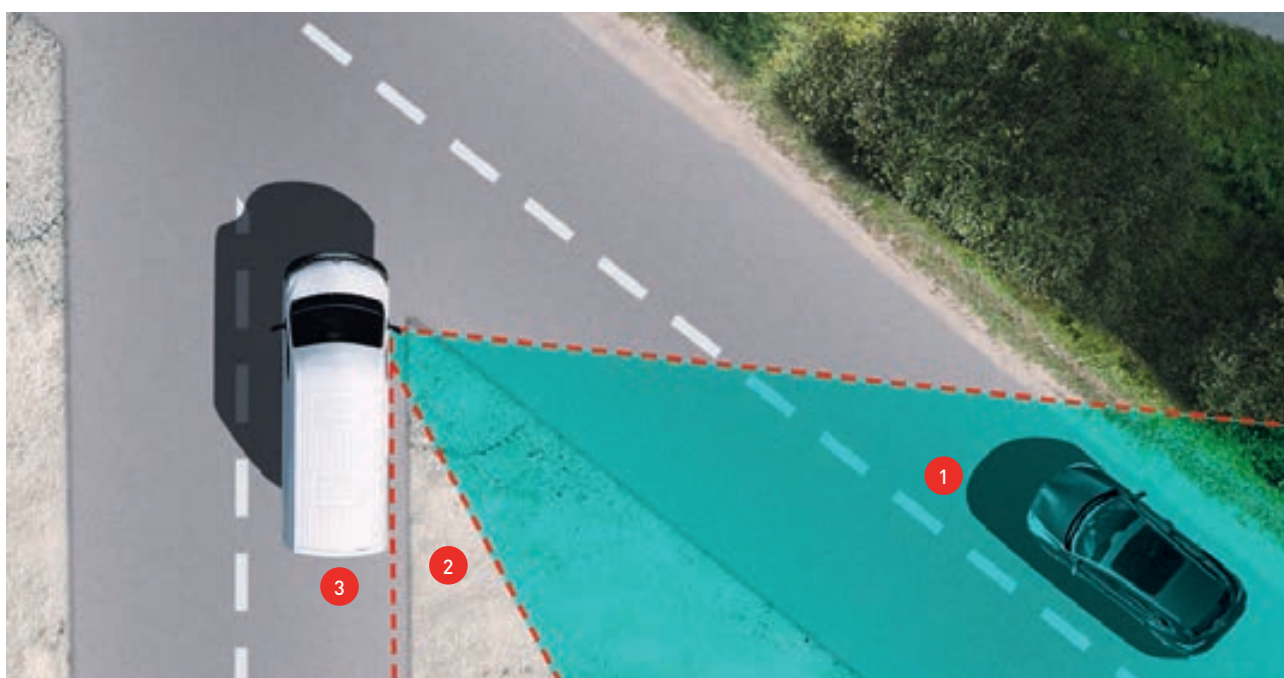

# TEKNISKE SPESIFIKASJONER

## CHASSIS MED KABIN OG FLATVOGN MED KABIN

- 1 Kan leveres med forhjulstrekk enkelmonterte hjul, bakhjulstrekk med enkelmonterte eller tvillingmonterte hjul
- 2 Forenklet påbygging takket være modulerbart chassis og et stort utvalg av påbyggingslengder, fra 2434 til 5470 mm
- 3 Tilgjengelig i chassis- eller plattformversjon
- 4 Tilgjengelig i enkelt- eller dobbeltkabinversjon
- 5 To kabinhøyder på flatvogn med kabin
- 6 Speilene finnes i to bredder
- 7 Filvarsler og automatiske fjernlys
- 8 Førerhus med mellom to og syv sitteplasser



# VAREBIL MED ENKEL- ELLER DOBBELKABIN

- 1 Radar foran
- 2 Permanent sikt bakover
- 3 Mellom 5 og 17 m<sup>3</sup>
- 4 Finnes i tre høyder og fire lengder
- 5 Håndtak for tilgang til lastesonen
- 6 Førerhus med mellom to og syv sitteplasser
- 7 Mobilt kontor med opptil 105 liter oppbevaring, sammenfoldbart bord, hanskerom i form av skuff, osv.



# OVERSIKT OVER MODELLSERIEN

	Forhjulstrekk	Bakhjulstrekk	
	Enkel montering	Enkel montering	Tvillingmontering
	Nyttelast og transport på vei	Tung last og trekraft	
<b>Fordeler</b>	13 mm lavere lasteterskel	Forbedret manøvreringsevne. Redusert svingradius	
<b>Motorer</b>	Euro 6 d-temp (Light Duty) Euro VI d (Heavy Duty)	Euro VI d (Heavy Duty)	
<b>Girkasse</b>	Sekstrinns robotisert manuell	Sekstrinns manuell	
<b>Totalvekt / Total rullevekt</b>	3,3 t / 5,8 t 3,5 t / 6 t	3,5 t / 6 t	3,5 t / 7 t 4,5 t / 7,5 t
<b>Varebil (enkel eller dobbelkabin)</b>	L1 (H1, H2) E10 (3182 mm) Kort overheng bak	-	-
	L2 (H2, H3) E20 (3682 mm) Kort overheng bak	-	-
	L3 (H2, H3) E30 (4332 mm) Kort overheng bak	L3 (H2, H3) E20 (3682 mm) Langt overheng bak	L3 (H2, H3) E20 (3682 mm) Langt overheng bak
	-	L4 (H2, H3) E30 (4332 mm) Langt overheng bak	L4 (H2, H3) E30 (4332 mm) Langt overheng bak
<b>Chassis med kabin (enkel eller dobbelkabin)</b>	L2 E20 (3682 mm) Kort overheng bak	L2 E20 (3682 mm) Kort overheng bak	L2 E20 (3682 mm) Normalt overheng bak
	L3 E30 (4332 mm) Kort overheng bak	L3 E30 (4332 mm) Kort overheng bak	L3 E20 (3682 mm) Langt overheng bak
	-	-	L4 E30 (4332 mm) Langt overheng bak
<b>Flatvogn med kabin</b>	L2 (H1, H2) E20 (3682 mm) Kort overheng bak	-	-
	L3 (H1, H2) E30 (4332 mm) Kort overheng bak	-	-

## Z.E. (ELEKTRISK VERSJON)

Modell	Versjon	Type motor	Girkasse	Batteri	Rekkevidde / Utslipp	Volum / Nyttelast	Dekk
<b>Varebil (forhjulst- rekk)</b>	L1H1	R75 57 kW	Reduksjonsgir	Litium-ion 33 kWh 400 V	NEDC: 200 km*	8 m <sup>3</sup> / 1094 kg	215/65 R16
	L1H2	76 hk			Reelt 120 km**	9 m <sup>3</sup> / 1066 kg	
	L2H2	Synkron med coil-rotor			CO <sub>2</sub> : 0 g/km	10,8 m <sup>3</sup> / 1022 kg	
	L3H2					13 m <sup>3</sup> / 941 kg	
<b>Flatvogn med kabin (forhjulst- rekk)</b>	L2H1	Maks. dreiemoment: 225 Nm	1 gir fremover	255 kg 48 moduler 192 celler	NEDC: 200 km*	Lastevolum avhengig av type karosseri	
	L3H1	Maks. effekt: 57 kW  Maks. hastighet: 100 km/t	1 gir revers		Reelt: avhengig av typen karosseri  CO <sub>2</sub> : 0 g/km	Nyttelast uten karosseri 1341/1319 kg	

\* NEDC: New European Driving Cycle, europeisk standard for utslipp og forbruk – Estimering / sertifisering pågår

\*\* Rekkevidde over 80 km selv for bruk under krevende omstendigheter (maksimal nyttelast, hyppig stopp i by, lave temperaturer)

Type lader	Ladested	Påkrevet effekt	Ladetid (fra 0 % til 100 %)
Hjemmelader	Hjem / Arbeidssted	2,3 kW / 10 A	17 timer
Hjemmelader (Green'Up)	Hjem / Arbeidssted	3,3 kW / 14 A	12 timer
Veggekontakt eller offentlig ladestasjon	Hjem / Arbeidssted / Offentlig vei	3,7 kW / 14 A	11 timer
	Hjem / Arbeidssted / Offentlig vei	7 kW	6 timer
Offentlig ladestasjon	Offentlig vei	22 kW	6 timer
	Offentlig vei	43 kW	6 timer

# DRIVLINJE

	Motor	Effekt	Maks. effekt/Maks. dreiemoment	Girkasse	Urea komplett vol. / Reserve
Light Duty Euro 6 d-temp	4 sylindre 2,3 L Twin-Turbo	135 hk	89 kW / 360 Nm	6-trinns manuell	28,3 L / 1,2 L
		150 hk Stop & Start	110 kW / 385 Nm	6-trinns manuell / 6-trinns robotisert	
		180 hk Stop & Start	132 kW / 400 Nm		
Heavy Duty Euro VI d	4 sylindre 2,3 L Twin-Turbo	130 hk (bakhjulstrekk)	96 kW / 330 Nm	6-trinns manuell	21,8 L / 2,3 L
		145 hk Stop & Start	107 kW / 360 Nm		
		165 hk Stop & Start	120 kW / 380 Nm		

## LIGHT DUTY EURO 6D-TEMP-MOTORER

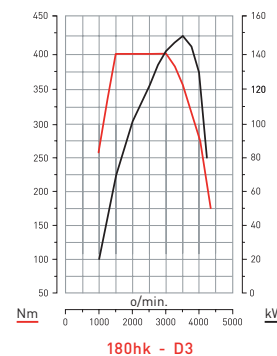
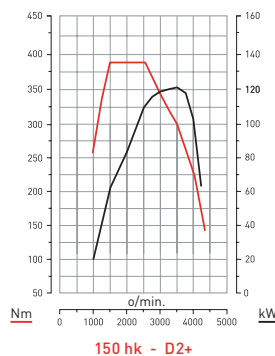
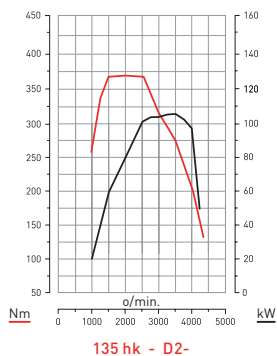

## HEAVY DUTY EURO 6 VI D-MOTORER

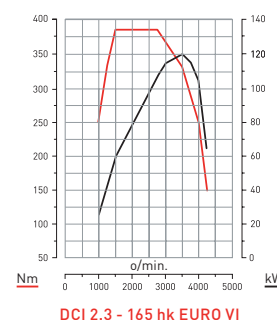
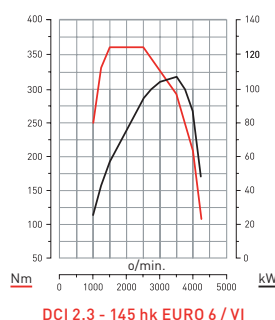
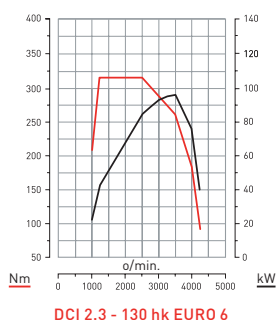

→ **Eco-Modus:**  
for alle effekter med manuell gir

→ **Stop and Start:**  
på modeller med 145, 150, 165 og 180 hk

→ **Drivstofftank:**  
80 liter eller 105 liter

→ **Adblue-tank:**  
28,3 L (Light Duty) og 21,8 L (Heavy Duty)

# BREMSE OG DEKK

	3,3 tonn	3,5 tonn	3,5 tonn (bakhjulstrekk)	4,5 tonn (bakhjulstrekk)
Bremser	Foran: ventilerte skivebremser - Bak: massive skivebremser			
Dynamisk stabilitetskontroll	ESC (ASR+HSA+TSA+ROM+RMF)			
Dekk (allværsdekk som ekstrautstyr)	215/65 R16	225/65 R16	235/65 R16	195/75 R16

Sidevindstabilisering, ESC (Electronic Stability Control), leveres som standard på alle modeller, og er utstyrt med følgende teknologi:

→ **Extended grip / ASR** (elektronisk trekkraftkontroll)

→ **Hill Start Aid:** (bakkestarthjelp)

→ **Trailer Swing Assist** (tilhengerstabilisering)

→ **ROM/RMF** (veltevernssystem)

# VEKT OG DIMENSJONER

## CHASSIS MED KABIN

	Forhjulstrekk		Bakhjulstrekk				
	L2 Enkel montering	L3 Enkel montering	L2 Enkel montering	L2 Tvillingmontering	L3 Enkel montering	L3 Tvillingmontering	L4 Tvillingmontering
Totalvekt / Total rullevekt	3,5 / 6 t	3,5 / 6 t	3,5 / 6 t	3,5 / 7 t	3,5 / 6 t	3,5 / 7 t	3,5 / 7 t 4,5 / 7,5 t
Total lengde	5670 mm	6320 mm	5670 mm	5670 mm	6320 mm	6220 mm	6870 mm
Overheng foran	869 mm						
Akselavstand	E20 3682 mm	E30 4332 mm	E20 3682 mm	E20 3682 mm	E30 4332 mm	E20 3682 mm	E30 4332 mm
Overheng bak	1119 mm		1119 mm		1669 mm		
Total bredde (med standard speil / lange armer)	2470 / 2654 mm						
Høyde gulv / tak	2265 mm	2258 mm	2284 mm	2283 mm	2276 mm	2283 mm	2273 mm
Påbyggingslengde (min. / maks.)	3184 / 3466 mm	3834 / 4840 mm	3184 / 4295 mm	3184 / 3993 mm	3834 / 5746 mm	3734 / 3993 mm	4384 / 5470 mm
Terskelhøyde gulv (min/maks.)	581 / 585 mm		166 mm				
Terskelhøyde lengdedrager	735 / 740 mm	736 / 741 mm	771 / 774 mm	784 / 787 mm	771 / 775 mm	784 / 787 mm	786 / 789 mm
Maks. påbyggingsbredde (med standard speil / lange armer)	2170 / 2350 mm						
Svingdiameter mellom fortau / vegger	13,6 m / 14,1 m	15,7 m / 16,2 m	13,6 m / 14,1 m		15,7 m / 16,2 m	13,6 m / 14,1 m	15,7 m / 16,2 m
Maks. akseltrykk foran	1850 kg						
Maks. akseltrykk bak	2100 kg		2300 kg				2300 kg / 3200 kg

## CHASSIS MED DOBBELKABIN

	Forhjulstrekk		Bakhjulstrekk			
	L2 Enkel montering	L3 Enkel montering	L2 Enkel montering	L3 Enkel montering	L3 Tvillingmontering	L4 Tvillingmontering
Totalvekt / Total rullevekt	3,5 / 6 t	3,5 / 6 t	3,5 / 6 t	3,5 / 6 t	3,5 / 7 t 4,5 / 7,5 t	3,5 / 7 t 4,5 / 7,5 t
Total lengde	5670 mm	6320 mm	5670 mm	6320 mm	6220 mm	6870 mm
Overheng foran	869 mm					
Akselavstand	E20 3682 mm	E30 4332 mm	E20 3682 mm	E30 4332 mm	E20 3682 mm	E30 4332mm
Overheng bak	1119 mm		1119 mm		1669 mm	
Total bredde (med standard speil / lange armer)	2470 / 2654 mm					
Høyde gulv / tak	2265 mm	2258 mm	2284 mm	2276 mm	2283 mm	2273 mm
Påbyggingslengde (min. / maks.)	2434 / 2516 mm	3084 / 4044 mm	2434 / 3232 mm	2985 / 3416 mm	3734 / 3993 mm	4384 / 5470 mm
Terskelhøyde gulv (min/maks.)	581 / 585 mm		166 mm			
Terskelhøyde lengdedrager	735 / 740 mm		771 / 774 mm	771 / 775 mm	784 / 787 mm	786 / 789 mm
Maks. påbyggingsbredde (med standard speil / lange armer)	2170 / 2350 mm					
Svingdiameter mellom fortau / vegger	13,6 m / 14,1 m	15,7 m / 16,2 m	13,6 m / 14,1 m	15,7 m / 16,2 m	13,6 m / 14,1 m	5,7 m / 16,2 m
Maks. akseltrykk foran	1850 kg					
Maks. akseltrykk bak	2100 kg		2300 kg		2300 kg / 3200 kg	



# FØRERHUS

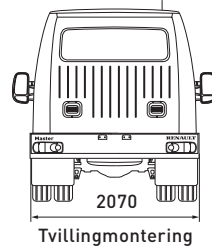
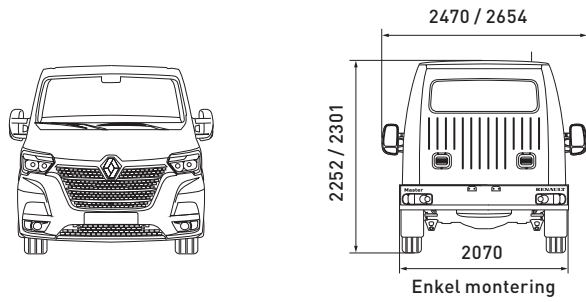

## ENKEL MONTERING

### L2 ENKELKABIN

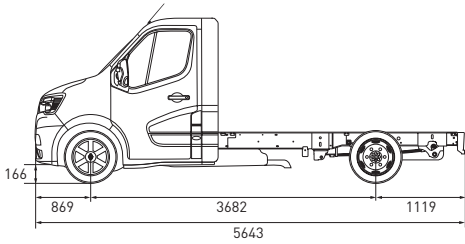

### L2 DOBBELKABIN

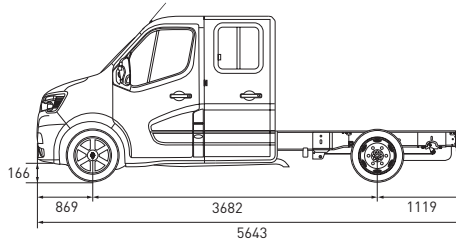

### L3 ENKELKABIN

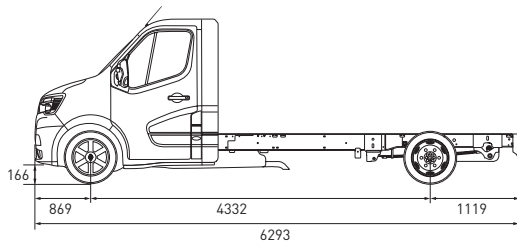

### L3 DOBBELKABIN

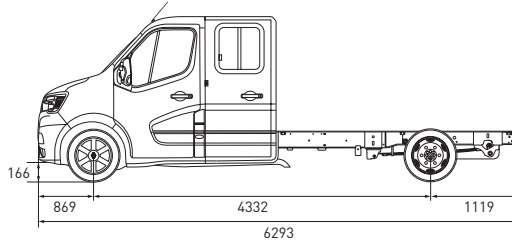

## TVILLINGMONTERING

### L2 ENKELKABIN

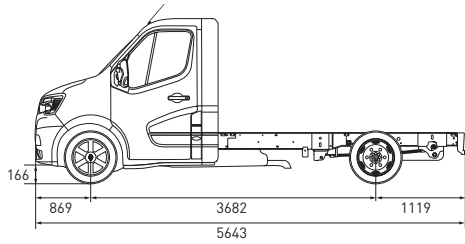

### L3 ENKELKABIN

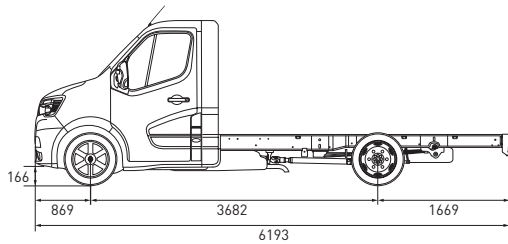

### L3 DOBBELKABIN

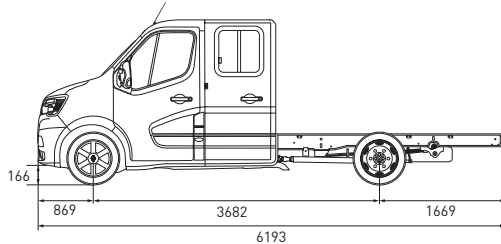

### L4 ENKELKABIN

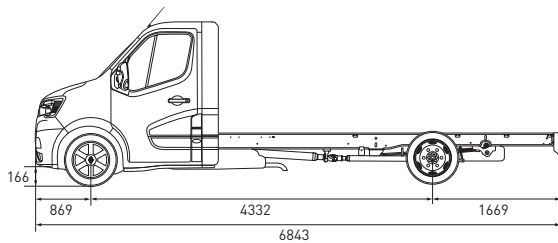

### L4 DOBBELKABIN

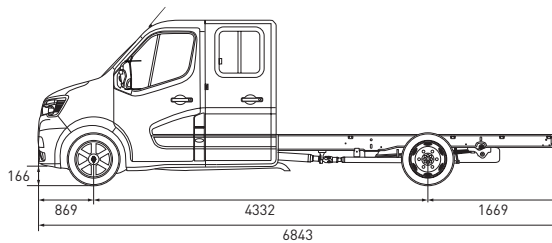

# VEKT OG DIMENSJONER

## PLATTFORM MED KABIN

	Forhjulstrekk			
	L2 H1 Enkel montering	L2 H2 Enkel montering	L3H1 Enkel montering	L3H2 Enkel montering
<b>Totalvekt / Total rullevekt</b>	3,5 / 6 t	3,5 / 6 t	3,5 / 6 t	3,5 / 6 t
<b>Total lengde</b>	5670 mm	6320 mm	5670 mm	6320 mm
<b>Overheng foran</b>	869 mm			
<b>Akselavstand</b>	E20 3682 mm	E30 4332 mm	E20 3682 mm	E30 4332 mm
<b>Overheng bak</b>	1119 mm		1119 mm	
<b>Total bredde (med standard speil / lange armer)</b>	2470 / 2654 mm			
<b>Høyde tak / gulv</b>	2265 mm	2258 mm	2284 mm	2276 mm
<b>Påbyggingslengde (min. / maks.)</b>	2434 / 2516 mm	3084 / 4044 mm	2434 / 3232 mm	2985 / 3416 mm
<b>Terskelhøyde gulv (min/maks.)</b>	581 / 585 mm		166 mm	
<b>Maks. påbyggingsbredde (med standard speil / lange armer)</b>	2170 / 2350 mm			
<b>Svingdiameter mellom fortau / vegger</b>	13,6 m / 14,1 m	15,7 m / 16,2 m	13,6 m / 14,1 m	15,7 m / 16,2 m
<b>Maks. akseltrykk foran</b>	1850 kg			
<b>Maks. akseltrykk bak</b>	2100 kg		2300 kg	

# FØRERHUS

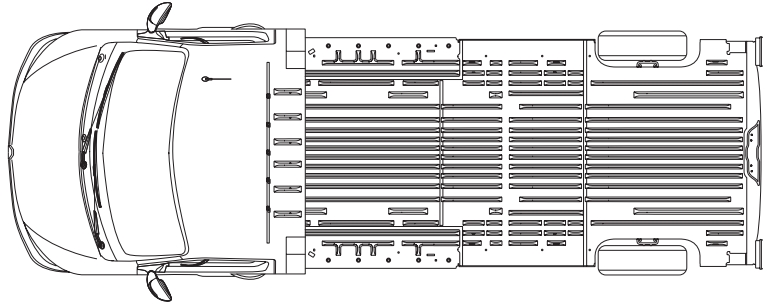
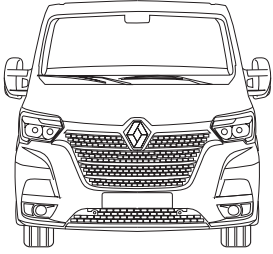

## GULV

L2H1

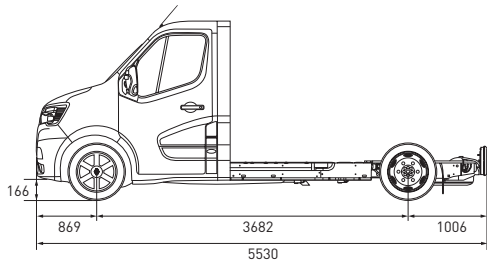

L2H2

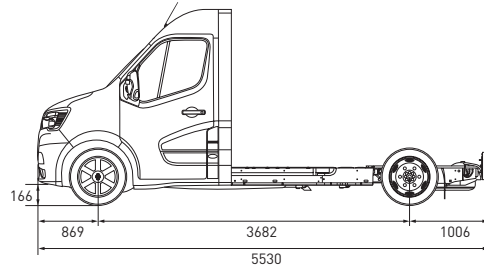

L3H1

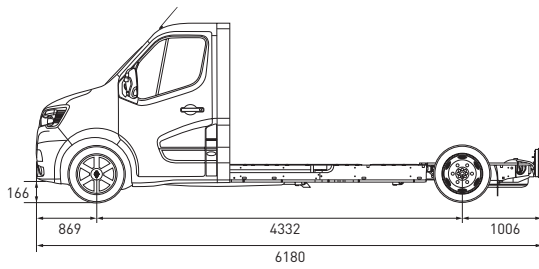

L3H2

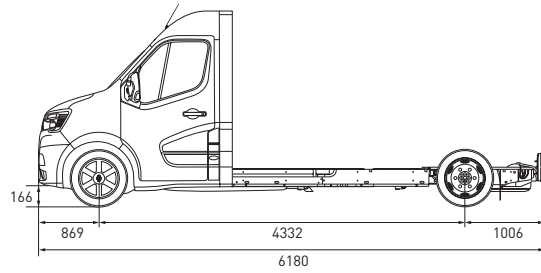

# VEKT OG DIMENSJONER

## VAREBIL

<b>FORHJULSTREKK</b>	L1H1 Enkel montering	L1H2 Enkel montering	L2H2 Enkel montering	L2H3 Enkel montering	L3H2 Enkel montering	L3H3 Enkel montering
Totalvekt / Total rullevekt	3,3 / 5,8 t 3,5 / 6 t	3,3 / 5,8 t 3,5 / 6 t	3,3 / 5,8 t 3,5 / 6 t	3,3 / 5,8 t 3,5 / 6 t	3,3 / 5,8 t 3,5 / 6 t	3,3 / 5,8 t 3,5 / 6 t
Total lengde	5075 mm		5575 mm		6225 mm	
Overheng foran	869 mm					
Akselavstand	3182 mm		3682 mm		4332 mm	
Overheng bak	1024 mm					
Total bredde (med standard speil)	2470 mm					
Høyde gulv / tak	2310 mm	2503 mm	2499 mm	2749 mm	2549 mm	2815 mm
Svingdiameter mellom fortau / vegger	12 / 12,5 m		13,6 / 14,1 m		15,7 / 16,2 m	
Maks. akseltrykk foran	1650 / 1850 kg					
Maks. akseltrykk bak	1900 / 2100 kg					
<b>Lastesone</b>						
Nyttevolum	8 m <sup>3</sup>	9 m <sup>3</sup>	10,8 m <sup>3</sup>	12,3 m <sup>3</sup>	13 m <sup>3</sup>	14,8 m <sup>3</sup>
Innvendig lengde i varerom	2583 mm		3083 mm		3733 mm	
Innvendig lengde i varerom 1,1 m	2530 mm		3030 mm		3680 mm	
Nyttehøyde	1700 mm	1894 mm	1894 mm	2144 mm	1894 mm	2144 mm
Innvendig bredde i varerom	1765 mm					
Bredde mellom hjulhus	1380 mm					
<b>Skyvedører på siden(e)</b>						
Høyde	1581 mm	1780 mm	1780 mm			
Bredde	1050 mm		1270 mm			
<b>Bakdør</b>						
Høyde inngang	1627 mm	1820 mm	1820 mm			
Bredde (169 mm fra gulvet)	1580 mm					
Lasteterskel (min/maks.)	546 / 564 mm	544 / 563 mm	545 / 562 mm	543 / 556 mm	543 / 557 mm	542 / 555 mm
Min. bakkeklaring	182 mm		174 mm	173 mm	172 mm	169 mm

**BAKHJULSTREKK**

	L3H2 Enkel montering	L3H2 Tvilling- montering	L3H3 Enkel montering	L3H3 Tvilling- montering	L4H2 Enkel montering	L4H2 Tvilling- montering	L4H3 Enkel montering	L4H3 Tvilling- montering
Totalvekt / Total rullevekt	3,5 / 6 t	3,5 / 7 t 4,5 / 7,5 t	3,5 / 6 t	3,5 / 7 t 4,5 / 7,5 t	3,5 / 6 t	3,5 / 7 t 4,5 / 7,5 t	3,5 / 6 t	3,5 / 7 t 4,5 / 7,5 t
Total lengde	6225 mm				6875 mm			
Overheng foran	869 mm							
Akselavstand	3682 mm				4332 mm			
Overheng bak	1674 mm							
Total bredde (med standard speil)	2470 mm							
Høyde gulv / tak	2549 mm		2815 mm		2557 mm		2808 mm	
Svingdiameter mellom fortau / vegger	13,6 / 14,1 m				15,7 / 16,2 m			
Maks. akseltrykk foran	1850 kg							
Maks. akseltrykk bak	2300 / 3200 kg							

**Lastesone**

Nyttevolum	12,4 m <sup>3</sup>		14,2 m <sup>3</sup>		14,9 m <sup>3</sup>		17 m <sup>3</sup>	
Innvendig lengde i varerom	3733 mm				4383 mm			
Innvendig lengde i varerom 1,1 m	3680 mm				4330 mm			
Nyttehøyde	1798 mm		2048 mm		1798 mm		2048 mm	
Innvendig bredde i varerom	1765 mm							
Bredde mellom hjulhus	1380 mm	1080 mm	1380 mm	1080 mm	1380 mm	1080 mm	1380 mm	1080 mm

**Skyvedører på siden(e)**

Høyde	1684 mm							
Bredde	1270 mm							

**Bakdør**

Høyde inngang	1724 mm							
Bredde (169 mm fra gulvet)	1580 mm							
Lasteterskel (min/maks.)	674 / 696 mm	706 / 724 mm	674 / 696 mm	706 / 724 mm	682 / 717 mm	704 / 717 mm	680 / 715 mm	702 / 715 mm
Min. bakkeklaring	197 mm	181 mm	197 mm	181 mm	167 mm			

# VEKT OG DIMENSJONER

## VAREBIL MED DOBBELKABIN

<b>FORHJULSTREKK</b>	L1H1 Enkel montering	L1H2 Enkel montering	L2H2 Enkel montering	L3H2 Enkel montering
Totalvekt / Total rullevekt	3,3 / 5,8 t 3,5 / 6 t	3,3 / 5,8 t 3,5 / 6 t	3,3 / 5,8 t 3,5 / 6 t	3,3 / 5,8 t 3,5 / 6 t
Total lengde	5075 mm		5575 mm	6225 mm
Overheng foran	869 mm			
Akselavstand	3182 mm		3682 mm	4332 mm
Overheng bak	1024 mm			
Total bredde (med standard speil)	2470 mm			
Høyde gulv / tak	2310 mm	2503 mm	2499 mm	2549 mm
Svingdiameter mellom fortau / vegger	12 / 12,5 m		13,6 / 14,1 m	15,7 / 16,2 m
Maks. akseltrykk foran	1650 / 1850 kg			
Maks. akseltrykk bak	1900 / 2100 kg			
<b>Lastesone</b>				
Nyttevolum	5 m <sup>3</sup>	5,3 m <sup>3</sup>	6,9 m <sup>3</sup>	9 m <sup>3</sup>
Innvendig lengde i varerom 0,4 m	1716 mm		2175 mm	2825 mm
Innvendig lengde i varerom 1,1 m	1531 mm		1990 mm	2640 mm
Nyttehøyde	1700 mm	1894 mm	1894 mm	
Innvendig bredde i varerom	1765 mm			
Bredde mellom hjulhus	1380 mm			
<b>Skyvedører på siden(e)</b>				
Høyde	1581 mm	1780 mm	1780 mm	
Bredde	1050 mm		1270 mm	
<b>Bakdør</b>				
Høyde inngang	1627 mm	1820 mm	1820 mm	
Bredde (169 mm fra gulvet)	1580 mm			
Lasteterskel (min/maks.)	546 / 564 mm	544 / 563 mm	545 / 562 mm	543 / 557 mm
Min. bakkeklaring	182 mm		174 mm	172 mm

**BAKHJULSTREKK**

	L3H2 Enkel montering	L3H2 Tvillingmontering
Totalvekt / Total rullevekt	3,5 / 6 t	3,5 / 7 t 4,5 / 7,5 t
Total lengde	6225 mm	
Overheng foran	869 mm	
Akselavstand	3682 mm	
Overheng bak	1674 mm	
Total bredde (med standard speil)	2470 mm	
Høyde gulv / tak	2549 mm	
Svingdiameter mellom fortau / vegger	13,6 / 14,1 m	
Maks. akseltrykk foran	1850 kg	
Maks. akseltrykk bak	2300 / 3200 kg	
<b>Lastesone</b>		
Nyttevolum	8,3 m <sup>3</sup>	
Innvendig lengde i varerom 0,4 m	2825 mm	
Innvendig lengde i varerom 1,1 m	2640 mm	
Nyttehøyde	1798 mm	
Innvendig bredde i varerom	1765 mm	
Bredde mellom hjulhus	1380 mm	1080 mm
<b>Skyvedører på siden(e)</b>		
Høyde	1684 mm	
Bredde	1270 mm	
<b>Bakdør</b>		
Høyde inngang	1724 mm	
Bredde (169 mm fra gulvet)	1580 mm	
Lasteterskel (min/maks.)	674 / 696 mm	706 / 724 mm
Min. bakkeklaring	197 mm	181 mm

# FØRERHUS

## VAREBIL

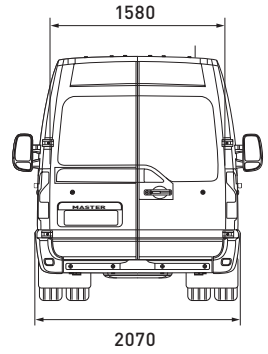
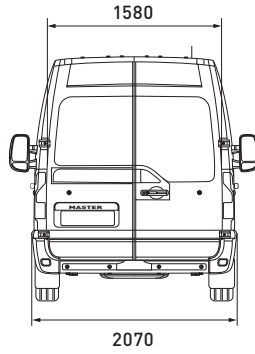

L1H1

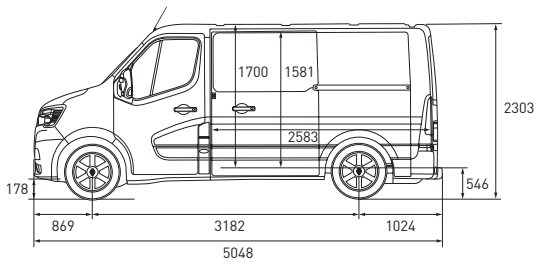

L1H2

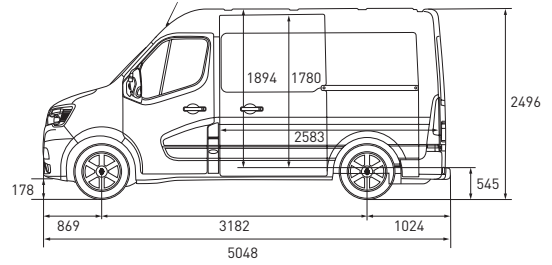

L2H2

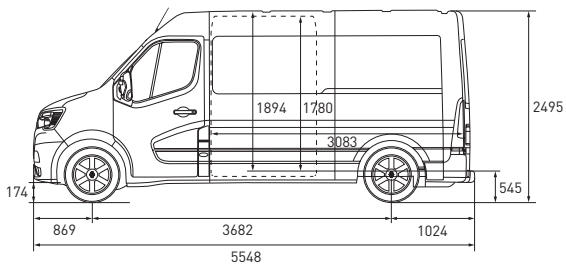

L2H3

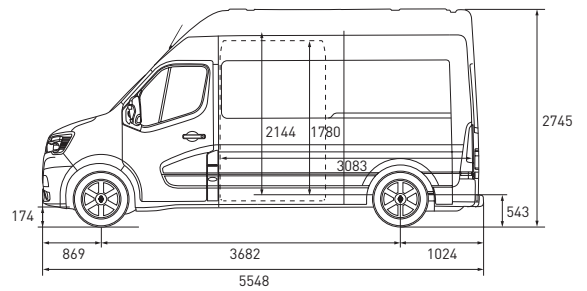



### L3H2 FORHJULSTREKK

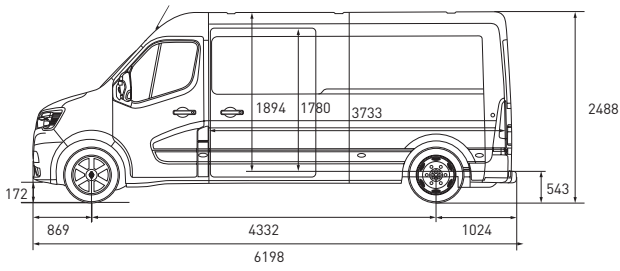

### L3H3 FORHJULSTREKK

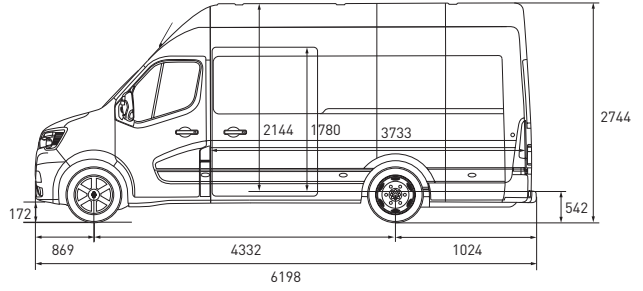

### L3H2 BAKHJULSTREKK

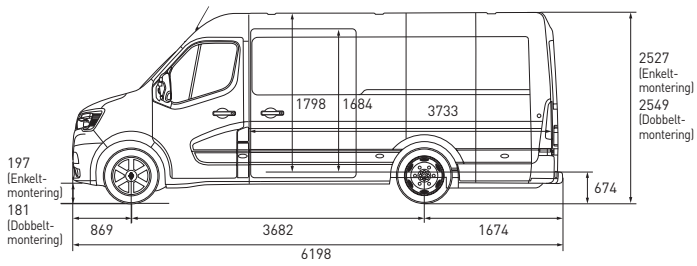

### L3H3 BAKHJULSTREKK

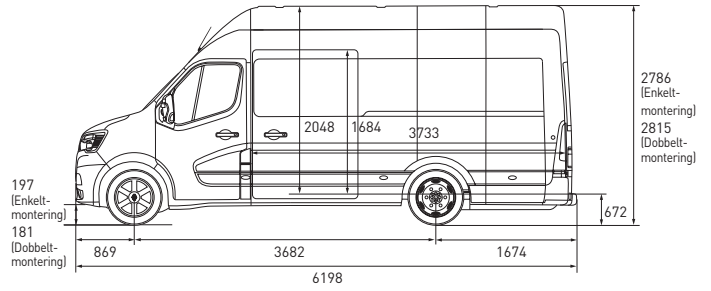

### L4H2 BAKHJULSTREKK

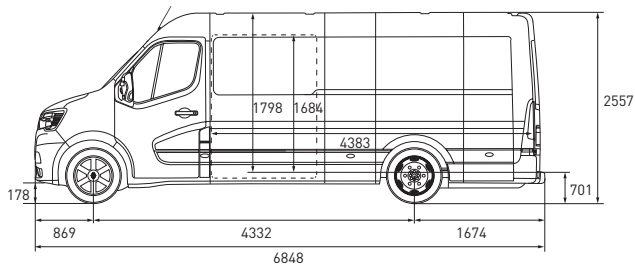

### L4H3 BAKHJULSTREKK

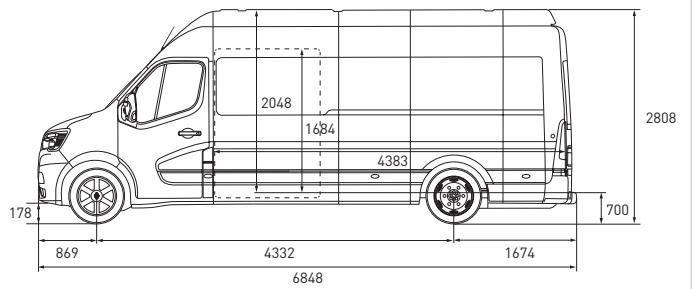

# FINISH

## HARMONISERTE SETER



Kunstskinn



Kaleido

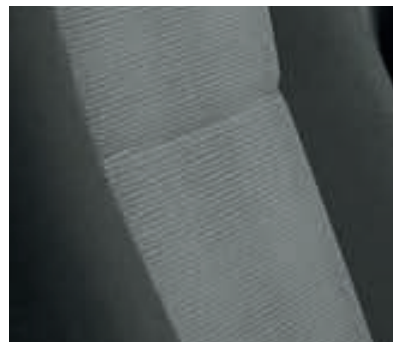

Karbonstoff

## FELGER



Navdeksel



Liten hjulkapsel



Stor hjulkapsel



Aluminiumsfelg

## GRILL



Standard grill



Forkrommet grill

# TILBEHØR



Vegger på sidene og gulv med antisklibelegg i 6 mm polypropylen



Gummimatte Novestra



Tekstilmatter



Setetrekk og matter Red EDITION

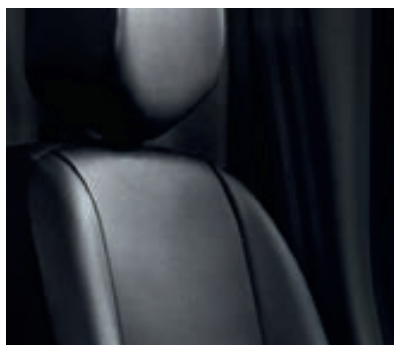

Setetrekk Super Aquila



Tverrgående takbøyer



Armlock-sett



Kjøleboks



Bagasjeromsterskel i aluminium



Brannslukker med feste

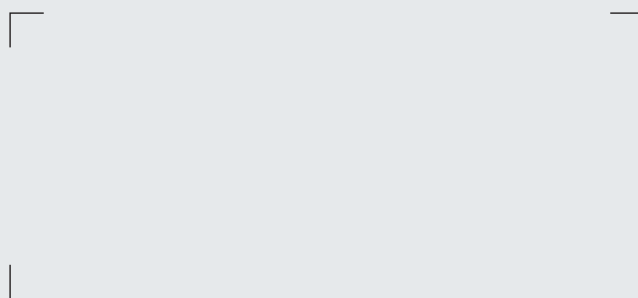

Mål og spesifikasjoner er kun retningsgivende.  
Produsenten forbeholder seg retten til å endre dem uten forvarsel.  
Renault Trucks SAS med en aksjekapital på 50 000 000 € –  
954 506 077 RCS Lyon

